

Weitergabe, sowie Vervielfältigung dieser Unterlage, Verwertung und Mitteilung ihrer Inhalte, ist gestattet, soweit nicht ausdrücklich zugestanden. Zuwiderhandlungen verpflichten zu Schadenersatz. Alle Rechte für den Fall der Patenterteilung oder Gebrauchsmuster-Eintragung vorbehalten.

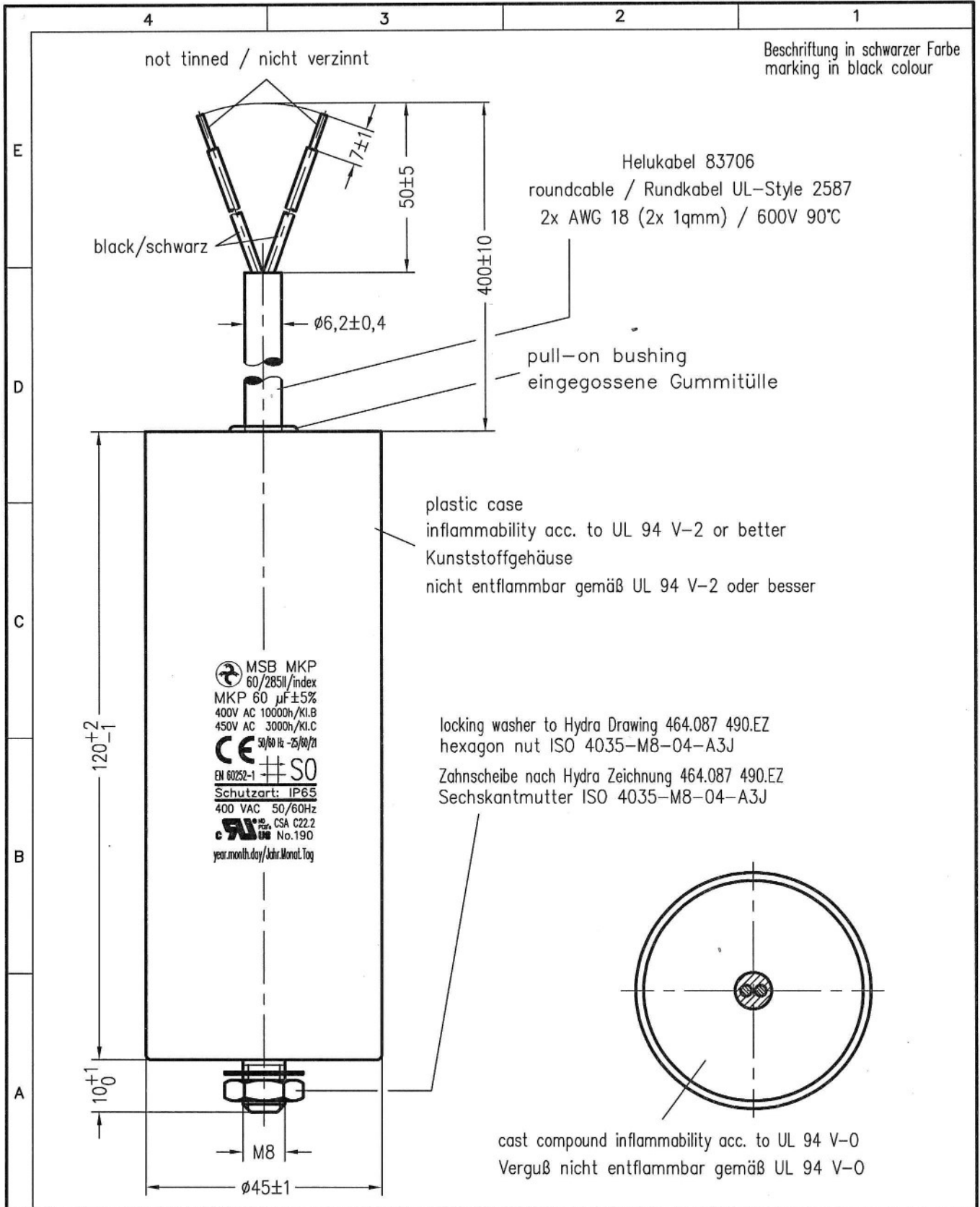

Storage conditions for Hydra capacitors see instruction 464.073 909.FA appendix 10.			Freimasstoleranzen	Oberflächen	Masstab: 1:1	O:\SET\AutoCAD_vyresy\SET_KK\TD\1967891.dwg
					Werkstoff:	
			2022	Datum	Name	MKP-capacitor MSB MKP 60/285II/9999
			Bearb.	16..SEP.	Chrtek	
			Gepr.			
			Norm.			
						464.196 789.TD
Zust.	Aenderung	Datum	Name	Norm.	Urspr.:	Ers. f.: Ers. d.:
						Blatt Bl.