

Weitergabe sowie Vervielfältigung dieser Unterlage, Verwertung und Mitteilung ihres Inhalts nicht gestattet, soweit nicht ausdrücklich zugestanden. Zuwiderhandlungen verpflichten zu Schadensersatz. Alle Rechte fuer den Fall der Patenterteilung oder Gebrauchsmuster-Eintragung vorbehalten.

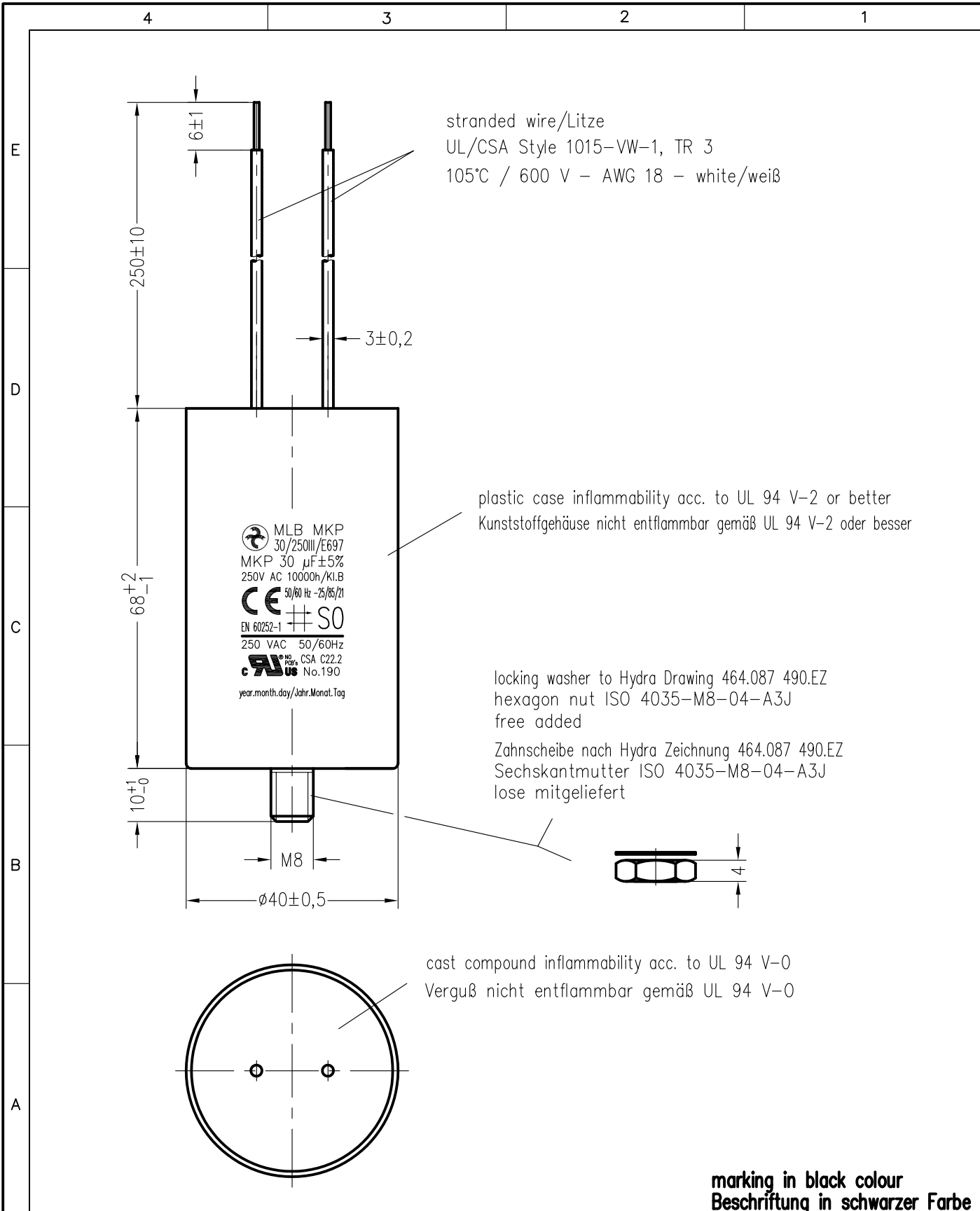

**marking in black colour
Beschriftung in schwarzer Farbe**

Storage conditions for Hydra capacitors see instruction 464.073 909.FA appendix 10.				Freimasstoleranzen		Oberflaechen		Masstab: 1:1		c:\SET\AutoCAD\vkresy\SET_KK\TD\153727td.dwg	
								Werkstoff:			
				2006 Datum		Name		MKP-Motorkondensator MLB MKP 30/250III/E697			
				Bearb. 28.MÄR.		Chrtek					
				Gepr.							
				Norm.				464.153 727.TD			
								Blatt			
01 0061/16 31.03. Chr								Bl.			
Zust.	Aenderung	Datum	Name	Norm.	Urspr.:	Ers. f.:		Ers. d.:			